

Poświadczam, że niniejszy dokument został opracowany w wyniku prac geodezyjnych i kartograficznych, których rezultaty zawiera operat techniczny wpisany do ewidencji materiałów państwowego zasobu geodezyjnego i kartograficznego.

Prezydent Miasta Stołecznego Warszawy
 Identyfikator ewidencyjny materiału - operat techniczny
 R.1465.
 2016.5649

Data wpisania do ewidencji: 2016 CZE 08
 Imię, nazwisko i podpis osoby reprezentującej organ:
 Z up. PREZYDENTA M. ST. WARSZAWY
 Renata Mękowska
 Kierownik Biura Dokumentacji Geodezyjnej i Kartograficznej
 Biura Geodezji i Kartografii

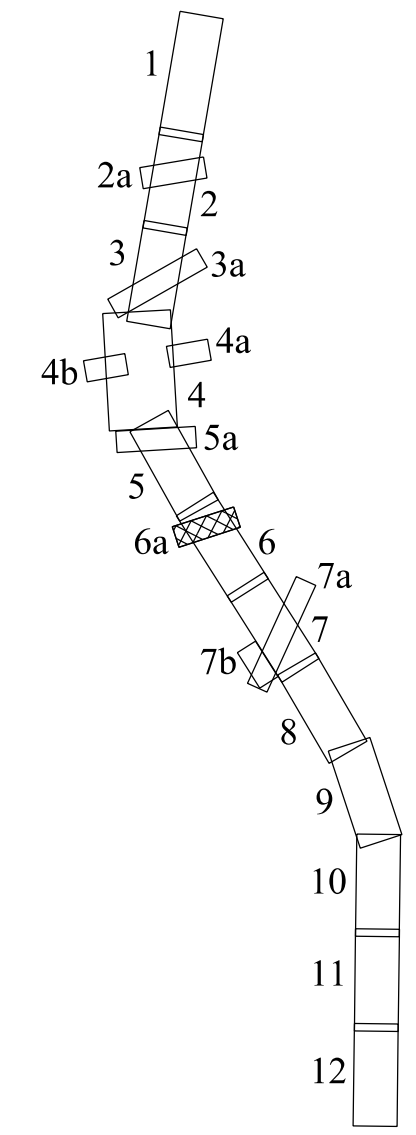

Oświadczam, że część rysunkowa Projektu Zagospodarowania Terenu została sporządzona na kopii mapy do celów projektowych.

Zamawiający: Skarb Państwa - Generalny Dyrektor Dróg Krajowych i Autostrad reprezentowany przez Generalną Dyrekcję Dróg Krajowych i Autostrad Oddział w Warszawie 03 - 808 Warszawa, ul. Mińska 25
GDDKiA

Wykonawca: Warbud S.A. 02-672 Warszawa, ul. Domaniewska 32 tel: (0-22) 56 76 000, fax: (0-22) 56 76 001
warbud

Jednostka projektowa: MPMOSTY Sp. z o.o. 30-703 Kraków, ul. Dekera 18 tel: (0-12) 312 18 78, fax: (0-12) 312 18 70
MPMOSTY
 ARCADIS Sp. z o.o. 02-675 Warszawa, ul. Wołoska 22A tel: (0-22) 203 20 03, fax: (0-22) 203 20 01
ARCADIS

PROJEKT BUDOWLANY

Zamierzenie budowlane:
BUDOWA DRUGI EKSPRESOWEJ S-2 POŁUDNIOWA OBWODNICA WARSZAWY NA ODCINKU OD WĘZŁA "PUŁAWSKA" DO WĘZŁA "LUBELSKA" ZADANIE "C" - BUDOWA DRUGI EKSPRESOWEJ S2 - POŁUDNIOWA OBWODNICA WARSZAWY NA ODCINKU OD WĘZŁA WAŁ MIEDESZYŃSKI (BEZ WĘZŁA, KM OKOŁO 11+500,00) DO WĘZŁA LUBELSKA (BEZ WĘZŁA, KM OKOŁO 18+950,00) O DŁUGOŚCI OK. 7,5 KM - ODCINEK OD KM 11+789,51 DO KM 18+949,95

Adres zamierzenia: Województwo: mazowieckie
 Dzielnicę: dzielnica Wawer m. st. Warszawy
 Gminy: gmina Wiązowna

TOM I PROJEKT ZAGOSPODAROWANIA TERENU

Tytuł rysunku: **Projekt zagospodarowania terenu - od km 14+720,00 do km 14+840,00**

Stanowisko	Imię i nazwisko	Specjalność/Uprawnienia	Podpis
Główny Projektant	mgr inż. Maciej Gajewski	Drugi SI-175/80	
Projektant	mgr inż. Tomasz Szyszka	Drugi MAZ/0142/POOD/12	
Sprawdzający	mgr inż. Jerzy Kaczmarek	Drugi KBU1a-2126/989/66	
	mgr inż. Sławomir Dziewit	Drugi MAZ/0196/POOD/04	
Nr archiwalny:	Data opracowania:	Rewizja:	Skala:
PL0115.000283	10.2016 r.	00	1:500
Nr rysunku:			3.6a